

Light Beam

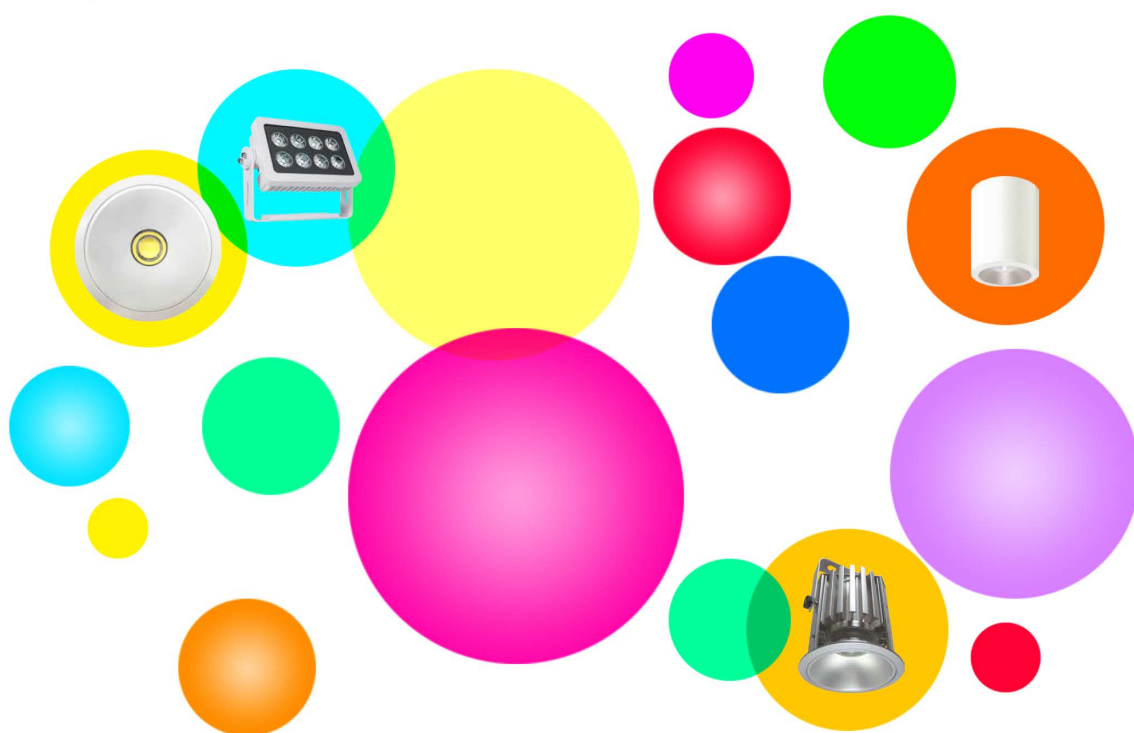

LED LIGHTING CATALOG

商業施設向け 照明器具
新商品 274 点掲載

2016.vol.02 改訂版

環境省 L2-Tech
認証!



2015年度冬版L2-Tech認証 取得商品掲載



2016年度夏版L2-Tech認証 取得商品掲載

最適なLEDリプレイスで 最高のアミューズメントホールを

アミューズメント事業にとって明るさは、
お客様を惹きつける重要なポイントです。
しかし、従来の白熱灯電球等は劣化スピードが速く、
電球を取り替えるコストと手間の削減が課題になっていました。

創業以来、私たちライトビームは、
アミューズメント業界には特に力を入れており、
実績とノウハウは業界でも屈指レベル。
さらに、公的補助金の受給をサポートするなど
高品質かつ最適なLED製品へのリプレイスを、
コスト面も含めてトータルでサポートしています。

もっと明るく、元気のいい店舗をプロデュースすることで、
アミューズメント業界の活性化に貢献いたします。



PRODUCT for JAPAN QUALITY ジャパンクオリティを追求するものづくり

さまざまなニーズに対応できる
充実のバリエーションをご用意しています。

天井の高い空間やディスプレイ要素の強い要望など、LED製品へのニーズは実に多岐にわたるようになりました。私たちライトビームは、LED製品のエキスパートとして研究を重ねることで生まれた充実のバリエーションで、お客様の課題を解決いたします。

COBモジュールモデル

マルチレンズに起こりやすいマルチシャドウ（多重影）をなくすため、光源を1箇所集中させることで自然な陰影を可能にしました。

高天井対応型ハイパワーモデル

器具効率

140.1 lm/Wの高効率を達成

※BML-29690E LEDダウンライトにおいて、2016年3月18日現在、当社調べ。
「lm/W」…消費電力1Wあたりの光の量（光束・lm）を表します。
数値が高いほど省エネ性能が高くなります。

環境省により認められた、
CO2削減効果が最も優れた先進的な製品

ECO 2015年度冬版L2-Tech認証 取得商品

ECO 2016年度夏版L2-Tech認証 取得商品

このマークに注目！



マルチレンズの場合

COBの場合

※マルチレンズでも配光角や照射角によって多重影の現象は起こらない場合があります。

さらなる高品質COBモジュールの開発に努めています。

フレネルレンズ



COBモジュールの特性を最もよく再現するために、独自の光学技術を駆使して開発したフレネルレンズ。

シリコンレンズ



高温に対する耐久性があるシリコン材採用により、効率、色温度の安定性、性能を維持すると共にグレア制御などの問題を解決しました。

COBタイプLEDパッケージ

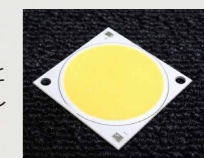

業界最高水準の明るさと発光効率を発揮。専用設計のレンズと組み合わせることで上質な光空間を演出します。

シーンに合わせて幅広い演出を可能にする
調光対応電源ユニットをラインナップ。

電源ユニットを調光対応電源にすることで、調光仕様に変更することができます*。

※一部対応していない製品もございます。詳しくは製品ページでご確認ください。

High Efficiency LED Down Light Series

天井開口	消費電力		消費電力		消費電力		消費電力		
	COB112.2W		COB71.7W		COB54.4W		COB39.8W		
φ 300	 5000K 4000K 3000K 広△ BML-29376E BML-29378E BML-29380E ¥77,500 軒下用 広△ BML-29382E BML-29384E BML-29386E ¥80,500	 5000K 4000K 3000K 広△ BML-29424E BML-29426E BML-29428E ¥64,500 軒下用 広△ BML-29430E BML-29432E BML-29434E ¥67,500	 5000K 4000K 3000K 広△ BML-29484E BML-29486E BML-29488E ¥52,000 軒下用 広△ BML-29490E BML-29492E BML-29494E ¥55,000	 5000K 4000K 3000K 広△ BML-29496E BML-29498E BML-29500E ¥49,000 軒下用 広△ BML-29502E BML-29504E BML-29506E ¥52,000					
φ 275	 5000K 4000K 3000K 広△ BML-29388E BML-29390E BML-29392E ¥75,000 軒下用 広△ BML-29394E BML-29396E BML-29398E ¥78,000	 5000K 4000K 3000K 広△ BML-29436E BML-29438E BML-29440E ¥62,000 軒下用 広△ BML-29442E BML-29444E BML-29446E ¥65,000	 5000K 4000K 3000K 広△ BML-29496E BML-29498E BML-29500E ¥49,000 軒下用 広△ BML-29502E BML-29504E BML-29506E ¥52,000						
φ 250	 5000K 4000K 3000K 広△ BML-29400E BML-29402E BML-29404E ¥72,500 軒下用 広△ BML-29406E BML-29408E BML-29410E ¥75,500	 5000K 4000K 3000K 広△ BML-29448E BML-29450E BML-29452E ¥59,500 軒下用 広△ BML-29454E BML-29456E BML-29458E ¥62,500	 5000K 4000K 3000K 広△ BML-29508E BML-29510E BML-29512E ¥47,000 軒下用 広△ BML-29514E BML-29516E BML-29518E ¥50,000	 5000K 4000K 3000K 広△ BML-29736E BML-29742E BML-29748E 中△ BML-29738E BML-29744E BML-29750E 狭△ BML-29740E BML-29746E BML-29752E ¥32,000 軒下用 広△ BML-29754E BML-29760E BML-29766E ¥35,000					
φ 200	 5000K 4000K 3000K 広△ BML-29412E BML-29414E BML-29416E ¥71,000 軒下用 広△ BML-29418E BML-29420E BML-29422E ¥74,000	 5000K 4000K 3000K 広△ BML-29460E BML-29462E BML-29464E ¥58,000 軒下用 広△ BML-29466E BML-29468E BML-29470E ¥61,000	 5000K 4000K 3000K 広△ BML-29520E BML-29522E BML-29524E ¥45,500 軒下用 広△ BML-29526E BML-29528E BML-29530E ¥48,500	 5000K 4000K 3000K 広△ BML-29772E BML-29778E BML-29784E 中△ BML-29774E BML-29780E BML-29786E 狭△ BML-29776E BML-29782E BML-29788E ¥29,500 軒下用 広△ BML-29790E BML-29796E BML-29802E ¥32,500					
φ 175			 5000K 4000K 3000K 広△ BML-29808E BML-29814E BML-29820E 中△ BML-29810E BML-29816E BML-29822E 狭△ BML-29812E BML-29818E BML-29824E ¥27,500 軒下用 広△ BML-29826E BML-29832E BML-29838E ¥30,500						
φ 150	 5000K 4000K 3000K 広△ BML-29544E BML-29546E BML-29548E ¥69,500 軒下用 広△ BML-29550E BML-29552E BML-29554E ¥72,500	 5000K 4000K 3000K 広△ BML-29472E BML-29474E BML-29476E ¥56,500 軒下用 広△ BML-29478E BML-29480E BML-29482E ¥59,500	 5000K 4000K 3000K 広△ BML-29532E BML-29534E BML-29536E ¥44,500 軒下用 広△ BML-29538E BML-29540E BML-29542E ¥47,500	 5000K 4000K 3000K 広△ BML-29844E BML-29850E BML-29856E 中△ BML-29846E BML-29852E BML-29858E 狭△ BML-29848E BML-29854E BML-29860E ¥25,500 軒下用 広△ BML-29862E BML-29868E BML-29874E ¥28,500					
φ 125			 5000K 4000K 3000K 広△ BML-29880E BML-29886E BML-29892E 中△ BML-29882E BML-29888E BML-29894E 狭△ BML-29884E BML-29890E BML-29896E ¥25,000						
φ 100				 5000K 4000K 3000K 広△ BML-27862E BML-27868E BML-27874E 中△ BML-27864E BML-27870E BML-27876E 狭△ BML-27866E BML-27872E BML-27878E ¥21,000					
φ 75									
適合電源ユニット	非調光&PWM調光兼用電源ユニット BMA-28144P ¥18,000	非調光電源ユニット BMA-28050 ¥11,000 PWM調光電源ユニット BMA-28086P ¥16,000	非調光電源ユニット BMA-28116P ¥10,000 PWM調光電源ユニット BMA-28148 ¥15,000	非調光電源ユニット BMA-28116P ¥10,000 PWM調光電源ユニット BMA-28132P ¥15,000					

High Efficiency LED Down Light Series

天井開口	消費電力				消費電力		
	COB24.7W				COB14.2W		
φ 300	 5000K 4000K 3000K 広△ BML-27808E BML-27810E BML-27812E 中△ BML-29556E BML-29560E BML-29564E 狭△ BML-29558E BML-29562E BML-29566E ¥24,000 軒下用 広△ BML-27814E BML-27816E BML-27818E ¥27,000				 5000K 4000K 3000K 広△ BML-27886E BML-27888E BML-27890E 中△ BML-29640E BML-29644E BML-29648E 狭△ BML-29642E BML-29646E BML-29650E ¥23,000 軒下用 広△ BML-27892E BML-27894E BML-27896E ¥26,000		
φ 275							
φ 250	 5000K 4000K 3000K 広△ BML-27820E BML-27822E BML-27824E 中△ BML-29580E BML-29584E BML-29588E 狭△ BML-29582E BML-29586E BML-29590E ¥23,000 軒下用 広△ BML-27826E BML-27828E BML-27830E ¥26,000				 5000K 4000K 3000K 広△ BML-27898E BML-27900E BML-27902E 中△ BML-29664E BML-29668E BML-29672E 狭△ BML-29666E BML-29670E BML-29674E ¥22,000 軒下用 広△ BML-27904E BML-27906E BML-27908E ¥25,000		
φ 200	 5000K 4000K 3000K 広△ BML-27832E BML-27834E BML-27836E 中△ BML-29604E BML-29608E BML-29612E 狭△ BML-29606E BML-29610E BML-29614E ¥22,000 軒下用 広△ BML-27838E BML-27840E BML-27842E ¥25,000	 5000K 4000K 3000K 中△ BMU-29352E BMU-29356E BMU-29360E 狭△ BMU-29354E BMU-29358E BMU-29362E ¥23,800	 5000K 4000K 3000K 広△ BML-27910E BML-27912E BML-27914E 中△ BML-29688E BML-29692E BML-29696E 狭△ BML-29690E BML-29694E BML-29698E ¥21,000 軒下用 広△ BML-27916E BML-27918E BML-27920E ¥24,000	 5000K 4000K 3000K 中△ BMU-29364E BMU-29368E BMU-29372E 狭△ BMU-29366E BMU-29370E BMU-29374E ¥22,800			
φ 175	 5000K 4000K 3000K 広△ BML-27856E BML-27858E BML-27860E 中△ BML-29628E BML-29632E BML-29636E 狭△ BML-29630E BML-29634E BML-29638E ¥21,500				 5000K 4000K 3000K 広△ BML-27934E BML-27936E BML-27938E 中△ BML-29712E BML-29716E BML-29720E 狭△ BML-29714E BML-29718E BML-29722E ¥20,500		
φ 150	 5000K 4000K 3000K 広△ BML-27862E BML-27868E BML-27874E 中△ BML-27864E BML-27870E BML-27876E 狭△ BML-27866E BML-27872E BML-27878E ¥21,000	 5000K 4000K 3000K 広△ BML-27952E BML-27954E BML-27956E 中△ BML-29724E BML-29728E BML-29732E 狭△ BML-29726E BML-29730E BML-29734E ¥20,000	 5000K 4000K 3000K 狭△ BMU-29042E BMU-29044E BMU-29046E ¥21,800				
φ 125					 5000K 4000K 3000K 中△ BML-29340E BML-29344E BML-29348E 狭△ BML-29342E BML-29346E BML-29350E ¥19,500		
φ 100							
φ 75							
適合電源ユニット	非調光電源ユニット BMA-28057PV ¥7,000 PWM調光電源ユニット BMA-28147P ¥12,000	非調光電源ユニット BMA-28077P ¥5,000 PWM調光電源ユニット BMA-28133P ¥11,500					

LED照明 施工事例



BASE LED DOWN LIGHT NEW LINE UP

COB 112.2w

演色性 Ra82

天井開口
Φ300



器具重量
3.3kg

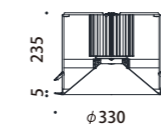

器具価格 ¥77,500 (電源ユニット別売)

非調光&PWM調光 兼用

非調光&PWM調光 兼用電源ユニット
BMA-28144P (電源ユニット) ¥18,000
器具 ¥77,500
セット価格(器具+電源ユニット) ¥95,500

品番	色温度	角度	1/2 照度角	定格光束	固有1㎡*消費効率
BML-29376E	5000K	広角	54°	14948 lm	133.2 lm/W
BML-29378E	4000K	広角	54°	14800 lm	131.9 lm/W
BML-29380E	3000K	広角	54°	14356 lm	127.9 lm/W

COB 112.2w

演色性 Ra82

天井開口
Φ275



器具重量
3.2kg

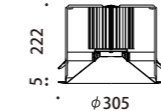

器具価格 ¥75,000 (電源ユニット別売)

非調光&PWM調光 兼用

非調光&PWM調光 兼用電源ユニット
BMA-28144P (電源ユニット) ¥18,000
器具 ¥75,000
セット価格(器具+電源ユニット) ¥93,000

品番	色温度	角度	1/2 照度角	定格光束	固有1㎡*消費効率
BML-29388E	5000K	広角	54°	14948 lm	133.2 lm/W
BML-29390E	4000K	広角	54°	14800 lm	131.9 lm/W
BML-29392E	3000K	広角	54°	14356 lm	127.9 lm/W

COB 112.2w

演色性 Ra82

天井開口
Φ250



器具重量
3.0kg

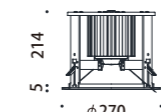

器具価格 ¥72,500 (電源ユニット別売)

非調光&PWM調光 兼用

非調光&PWM調光 兼用電源ユニット
BMA-28144P (電源ユニット) ¥18,000
器具 ¥72,500
セット価格(器具+電源ユニット) ¥90,500

品番	色温度	角度	1/2 照度角	定格光束	固有1㎡*消費効率
BML-29400E	5000K	広角	54°	14873 lm	132.5 lm/W
BML-29402E	4000K	広角	54°	14726 lm	131.2 lm/W
BML-29404E	3000K	広角	54°	14284 lm	127.3 lm/W

COB 112.2w

演色性 Ra82

天井開口
Φ200



器具重量
2.8kg

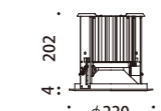

器具価格 ¥71,000 (電源ユニット別売)

非調光&PWM調光 兼用

非調光&PWM調光 兼用電源ユニット
BMA-28144P (電源ユニット) ¥18,000
器具 ¥71,000
セット価格(器具+電源ユニット) ¥89,000

品番	色温度	角度	1/2 照度角	定格光束	固有1㎡*消費効率
BML-29412E	5000K	広角	54°	14948 lm	133.2 lm/W
BML-29414E	4000K	広角	54°	14800 lm	131.9 lm/W
BML-29416E	3000K	広角	54°	14356 lm	127.9 lm/W

COB 112.2w

演色性 Ra82

天井開口
Φ150



器具重量
2.6kg

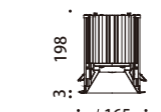

器具価格 ¥69,500 (電源ユニット別売)

非調光&PWM調光 兼用

非調光&PWM調光 兼用電源ユニット
BMA-28144P (電源ユニット) ¥18,000
器具 ¥69,500
セット価格(器具+電源ユニット) ¥87,500

品番	色温度	角度	1/2 照度角	定格光束	固有1㎡*消費効率
BML-29544E	5000K	広角	54°	13841 lm	123.3 lm/W
BML-29546E	4000K	広角	54°	13704 lm	122.1 lm/W
BML-29548E	3000K	広角	54°	13293 lm	118.4 lm/W

BASE LED DOWN LIGHT NEW LINE UP

COB 71.7w 演色性 Ra82

天井開口
Φ300

器具重量
2.8kg



器具価格 ¥64,500 (電源ユニット別売)



	品番	色温度	角度	1/2 照度角	定格光束	固有I _{1/2} β [*] -消費効率
ECO	BML-29424E	5000K	広角	54°	9898 lm	138.0 lm/W
ECO	BML-29426E	4000K	広角	54°	9800 lm	136.6 lm/W
ECO	BML-29428E	3000K	広角	54°	9506 lm	132.5 lm/W

非調光

非調光電源ユニット

BMA-28050 (電源ユニット)	¥11,000
器具	¥64,500
セット価格(器具+電源ユニット)	¥75,500

調光

PWM 調光電源ユニット

BMA-28086P (電源ユニット)	¥16,000
器具	¥64,500
セット価格(器具+電源ユニット)	¥80,500

COB 71.7w 演色性 Ra82

天井開口
Φ275

器具重量
2.6kg



器具価格 ¥62,000 (電源ユニット別売)



	品番	色温度	角度	1/2 照度角	定格光束	固有I _{1/2} β [*] -消費効率
ECO	BML-29436E	5000K	広角	54°	9996 lm	139.4 lm/W
ECO	BML-29438E	4000K	広角	54°	9898 lm	138.0 lm/W
ECO	BML-29440E	3000K	広角	54°	9601 lm	133.9 lm/W

非調光

非調光電源ユニット

BMA-28050 (電源ユニット)	¥11,000
器具	¥62,000
セット価格(器具+電源ユニット)	¥73,000

調光

PWM 調光電源ユニット

BMA-28086P (電源ユニット)	¥16,000
器具	¥62,000
セット価格(器具+電源ユニット)	¥78,000

COB 71.7w 演色性 Ra82

天井開口
Φ250

器具重量
2.4kg



器具価格 ¥59,500 (電源ユニット別売)



	品番	色温度	角度	1/2 照度角	定格光束	固有I _{1/2} β [*] -消費効率
ECO	BML-29448E	5000K	広角	54°	9700 lm	135.2 lm/W
ECO	BML-29450E	4000K	広角	54°	9604 lm	133.9 lm/W
ECO	BML-29452E	3000K	広角	54°	9315 lm	129.9 lm/W

非調光

非調光電源ユニット

BMA-28050 (電源ユニット)	¥11,000
器具	¥59,500
セット価格(器具+電源ユニット)	¥70,500

調光

PWM 調光電源ユニット

BMA-28086P (電源ユニット)	¥16,000
器具	¥59,500
セット価格(器具+電源ユニット)	¥75,500

COB 71.7w 演色性 Ra82

天井開口
Φ200

器具重量
2.3kg



器具価格 ¥58,000 (電源ユニット別売)



	品番	色温度	角度	1/2 照度角	定格光束	固有I _{1/2} β [*] -消費効率
ECO	BML-29460E	5000K	広角	54°	9848 lm	137.3 lm/W
ECO	BML-29462E	4000K	広角	54°	9751 lm	135.9 lm/W
ECO	BML-29464E	3000K	広角	54°	9458 lm	131.9 lm/W

非調光

非調光電源ユニット

BMA-28050 (電源ユニット)	¥11,000
器具	¥58,000
セット価格(器具+電源ユニット)	¥69,000

調光

PWM 調光電源ユニット

BMA-28086P (電源ユニット)	¥16,000
器具	¥58,000
セット価格(器具+電源ユニット)	¥74,000

COB 71.7w 演色性 Ra82

天井開口
Φ150

器具重量
2.1kg



器具価格 ¥56,500 (電源ユニット別売)



	品番	色温度	角度	1/2 照度角	定格光束	固有I _{1/2} β [*] -消費効率
ECO	BML-29472E	5000K	広角	54°	9700 lm	135.2 lm/W
ECO	BML-29474E	4000K	広角	54°	9604 lm	133.9 lm/W
ECO	BML-29476E	3000K	広角	54°	9315 lm	129.9 lm/W

非調光

非調光電源ユニット

BMA-28050 (電源ユニット)	¥11,000
器具	¥56,500
セット価格(器具+電源ユニット)	¥67,500

調光

PWM 調光電源ユニット

BMA-28086P (電源ユニット)	¥16,000
器具	¥56,500
セット価格(器具+電源ユニット)	¥72,500

BASE LED DOWN LIGHT NEW LINE UP

COB 54.4w 演色性 Ra82

天井開口
Φ300

器具重量
2.2kg



器具価格 ¥52,000 (電源ユニット別売)



	品番	色温度	角度	1/2 照度角	定格光束	固有I _{1/2} β [*] -消費効率
ECO	BML-29484E	5000K	広角	54°	7474 lm	137.3 lm/W
ECO	BML-29486E	4000K	広角	54°	7400 lm	136.0 lm/W
ECO	BML-29488E	3000K	広角	54°	7178 lm	131.9 lm/W

非調光

非調光電源ユニット

BMA-28116P (電源ユニット)	¥10,000
器具	¥52,000
セット価格(器具+電源ユニット)	¥62,000

調光

PWM 調光電源ユニット

BMA-28148 (電源ユニット)	¥15,000
器具	¥52,000
セット価格(器具+電源ユニット)	¥67,000

COB 54.4w 演色性 Ra82

天井開口
Φ275

器具重量
2.1kg



器具価格 ¥49,000 (電源ユニット別売)



	品番	色温度	角度	1/2 照度角	定格光束	固有I _{1/2} β [*] -消費効率
ECO	BML-29496E	5000K	広角	54°	7548 lm	138.7 lm/W
ECO	BML-29498E	4000K	広角	54°	7474 lm	137.3 lm/W
ECO	BML-29500E	3000K	広角	54°	7249 lm	133.2 lm/W

非調光

非調光電源ユニット

BMA-28116P (電源ユニット)	¥10,000
器具	¥49,000
セット価格(器具+電源ユニット)	¥59,000

調光

PWM 調光電源ユニット

BMA-28148 (電源ユニット)	¥15,000
器具	¥49,000
セット価格(器具+電源ユニット)	¥64,000

COB 54.4w 演色性 Ra82

天井開口
Φ250

器具重量
1.9kg



器具価格 ¥47,000 (電源ユニット別売)



	品番	色温度	角度	1/2 照度角	定格光束	固有I _{1/2} β [*] -消費効率
ECO	BML-29508E	5000K	広角	54°	7399 lm	136.0 lm/W
ECO	BML-29510E	4000K	広角	54°	7326 lm	134.6 lm/W
ECO	BML-29512E	3000K	広角	54°	7106 lm	130.6 lm/W

非調光

非調光電源ユニット

BMA-28116P (電源ユニット)	¥10,000
器具	¥47,000
セット価格(器具+電源ユニット)	¥57,000

調光

PWM 調光電源ユニット

BMA-28148 (電源ユニット)	¥15,000
器具	¥47,000
セット価格(器具+電源ユニット)	¥62,000

COB 54.4w 演色性 Ra82

天井開口
Φ200

器具重量
1.7kg



器具価格 ¥45,500 (電源ユニット別売)



	品番	色温度	角度	1/2 照度角	定格光束	固有I _{1/2} β [*] -消費効率
ECO	BML-29520E	5000K	広角	54°	7623 lm	140.1 lm/W
ECO	BML-29522E	4000K	広角	54°	7548 lm	138.7 lm/W
ECO	BML-29524E	3000K	広角	54°	7321 lm	134.5 lm/W

非調光

非調光電源ユニット

BMA-28116P (電源ユニット)	¥10,000
器具	¥45,500
セット価格(器具+電源ユニット)	¥55,500

調光

PWM 調光電源ユニット

BMA-28148 (電源ユニット)	¥15,000
器具	¥45,500
セット価格(器具+電源ユニット)	¥60,500

COB 54.4w 演色性 Ra82

天井開口
Φ150

器具重量
1.5kg



器具価格 ¥44,500 (電源ユニット別売)



	品番	色温度	角度	1/2 照度角	定格光束	固有I _{1/2} β [*] -消費効率
ECO	BML-29532E	5000K	広角	54°	7324 lm	134.6 lm/W
ECO	BML-29534E	4000K	広角	54°	7252 lm	133.3 lm/W
ECO	BML-29536E	3000K	広角	54°	7034 lm	129.3 lm/W

非調光

非調光電源ユニット

BMA-28116P (電源ユニット)	¥10,000
器具	¥44,500
セット価格(器具+電源ユニット)	¥54,500

調光

PWM 調光電源ユニット

BMA-28148 (電源ユニット)	¥15,000
器具	¥44,500
セット価格(器具+電源ユニット)	¥59,500

●黒枠・軒下対応承ります。詳しくは、営業にお問い合わせください。
●仕様は改良の為、予告無く変更する場合があります。ご了承ください。

●黒枠・軒下対応承ります。詳しくは、営業にお問い合わせください。
●仕様は改良の為、予告無く変更する場合があります。ご了承ください。

BASE LED DOWN LIGHT NEW LINE UP

COB 24.7w

演色性 Ra82



天井開口 Φ100	器具重量 0.5kg	器具価格 ¥21,000 (電源ユニット別売)
非調光	調光	
非調光電源ユニット	PWM 調光電源ユニット	
BMA-28057PV (電源ユニット) ¥7,000	BMA-28089P (電源ユニット) ¥12,000	
器具 ¥21,000	器具 ¥21,000	
セット価格(器具+電源ユニット) ¥28,000	セット価格(器具+電源ユニット) ¥33,000	

	品番	色温度	角度	1/2 照度角	定格光束	固有1㎡*消費効率
ECO	BML-27862E	5000K	広角	61°	3310 lm	134.0 lm/W
ECO	BML-27864E	5000K	中角	40°	3343 lm	135.3 lm/W
ECO	BML-27866E	5000K	狭角	22°	3376 lm	136.6 lm/W
ECO	BML-27868E	4000K	広角	61°	3262 lm	132.0 lm/W
ECO	BML-27870E	4000K	中角	40°	3294 lm	133.3 lm/W
ECO	BML-27872E	4000K	狭角	22°	3327 lm	134.6 lm/W
ECO	BML-27874E	3000K	広角	61°	3164 lm	128.0 lm/W
ECO	BML-27876E	3000K	中角	40°	3195 lm	129.3 lm/W
ECO	BML-27878E	3000K	狭角	22°	3227 lm	130.6 lm/W

COB 14.2w

演色性 Ra82



天井開口 Φ200	器具重量 0.8kg	器具価格 ¥23,000 (電源ユニット別売)
非調光	調光	
非調光電源ユニット	PWM 調光電源ユニット	
BMA-28077P (電源ユニット) ¥5,000	BMA-28133P (電源ユニット) ¥11,500	
器具 ¥23,000	器具 ¥23,000	
セット価格(器具+電源ユニット) ¥28,000	セット価格(器具+電源ユニット) ¥34,500	

	品番	色温度	角度	1/2 照度角	定格光束	固有1㎡*消費効率
ECO	BML-27886E	5000K	広角	61°	1951 lm	137.3 lm/W
ECO	BML-29640E	5000K	中角	40°	1970 lm	138.7 lm/W
ECO	BML-29642E	5000K	狭角	22°	1990 lm	140.1 lm/W
ECO	BML-27888E	4000K	広角	61°	1923 lm	135.4 lm/W
ECO	BML-29644E	4000K	中角	40°	1942 lm	136.7 lm/W
ECO	BML-29646E	4000K	狭角	22°	1961 lm	138.0 lm/W
ECO	BML-27890E	3000K	広角	61°	1865 lm	131.3 lm/W
ECO	BML-29648E	3000K	中角	40°	1883 lm	132.6 lm/W
ECO	BML-29650E	3000K	狭角	22°	1902 lm	133.9 lm/W

COB 14.2w

演色性 Ra82



天井開口 Φ175	器具重量 0.7kg	器具価格 ¥22,000 (電源ユニット別売)
非調光	調光	
非調光電源ユニット	PWM 調光電源ユニット	
BMA-28077P (電源ユニット) ¥5,000	BMA-28133P (電源ユニット) ¥11,500	
器具 ¥22,000	器具 ¥22,000	
セット価格(器具+電源ユニット) ¥27,000	セット価格(器具+電源ユニット) ¥33,500	

	品番	色温度	角度	1/2 照度角	定格光束	固有1㎡*消費効率
ECO	BML-27898E	5000K	広角	61°	1951 lm	137.3 lm/W
ECO	BML-29664E	5000K	中角	40°	1970 lm	138.7 lm/W
ECO	BML-29666E	5000K	狭角	22°	1990 lm	140.1 lm/W
ECO	BML-27900E	4000K	広角	61°	1923 lm	135.4 lm/W
ECO	BML-29668E	4000K	中角	40°	1942 lm	136.7 lm/W
ECO	BML-29670E	4000K	狭角	22°	1961 lm	138.0 lm/W
ECO	BML-27902E	3000K	広角	61°	1865 lm	131.3 lm/W
ECO	BML-29672E	3000K	中角	40°	1883 lm	132.6 lm/W
ECO	BML-29674E	3000K	狭角	22°	1902 lm	133.9 lm/W

COB 14.2w

演色性 Ra82



天井開口 Φ150	器具重量 0.6kg	器具価格 ¥21,000 (電源ユニット別売)
非調光	調光	
非調光電源ユニット	PWM 調光電源ユニット	
BMA-28077P (電源ユニット) ¥5,000	BMA-28133P (電源ユニット) ¥11,500	
器具 ¥21,000	器具 ¥21,000	
セット価格(器具+電源ユニット) ¥26,000	セット価格(器具+電源ユニット) ¥32,500	

	品番	色温度	角度	1/2 照度角	定格光束	固有1㎡*消費効率
ECO	BML-27910E	5000K	広角	61°	1951 lm	137.3 lm/W
ECO	BML-29688E	5000K	中角	40°	1970 lm	138.7 lm/W
ECO	BML-29690E	5000K	狭角	22°	1990 lm	140.1 lm/W
ECO	BML-27912E	4000K	広角	61°	1923 lm	135.4 lm/W
ECO	BML-29692E	4000K	中角	40°	1942 lm	136.7 lm/W
ECO	BML-29694E	4000K	狭角	22°	1961 lm	138.0 lm/W
ECO	BML-27914E	3000K	広角	61°	1865 lm	131.3 lm/W
ECO	BML-29696E	3000K	中角	40°	1883 lm	132.6 lm/W
ECO	BML-29698E	3000K	狭角	22°	1902 lm	133.9 lm/W

COB 14.2w

演色性 Ra82 エネルギー効率 97



天井開口 Φ150	器具重量 0.6kg	器具価格 ¥22,800 (電源ユニット別売)
非調光	調光	
非調光電源ユニット	PWM 調光電源ユニット	
BMA-28077P (電源ユニット) ¥5,000	BMA-28133P (電源ユニット) ¥11,500	
器具 ¥22,800	器具 ¥22,800	
セット価格(器具+電源ユニット) ¥27,800	セット価格(器具+電源ユニット) ¥34,300	

	品番	色温度	角度	1/2 照度角	定格光束	固有1㎡*消費効率
	BMU-29364E	5000K	中角	40°	1892 lm	133.2 lm/W
ECO	BMU-29366E	5000K	狭角	22°	1911 lm	134.5 lm/W
ECO	BMU-29368E	4000K	中角	40°	1865 lm	131.3 lm/W
ECO	BMU-29370E	4000K	狭角	22°	1883 lm	132.6 lm/W
ECO	BMU-29372E	3000K	中角	40°	1809 lm	127.3 lm/W
ECO	BMU-29374E	3000K	狭角	22°	1827 lm	128.6 lm/W

BASE LED DOWN LIGHT NEW LINE UP

COB 14.2w

演色性 Ra82



天井開口 Φ125	器具重量 0.6kg	器具価格 ¥20,500 (電源ユニット別売)
非調光	調光	
非調光電源ユニット	PWM 調光電源ユニット	
BMA-28077P (電源ユニット) ¥5,000	BMA-28133P (電源ユニット) ¥11,500	
器具 ¥20,500	器具 ¥20,500	
セット価格(器具+電源ユニット) ¥25,500	セット価格(器具+電源ユニット) ¥32,000	

	品番	色温度	角度	1/2 照度角	定格光束	固有1㎡*消費効率
ECO	BML-27934E	5000K	広角	61°	1941 lm	136.6 lm/W
ECO	BML-29712E	5000K	中角	40°	1960 lm	138.0 lm/W
ECO	BML-29714E	5000K	狭角	22°	1980 lm	139.4 lm/W
ECO	BML-27936E	4000K	広角	61°	1913 lm	134.7 lm/W
ECO	BML-29716E	4000K	中角	40°	1932 lm	136.0 lm/W
ECO	BML-29718E	4000K	狭角	22°	1951 lm	137.3 lm/W
ECO	BML-27938E	3000K	広角	61°	1855 lm	130.6 lm/W
ECO	BML-29720E	3000K	中角	40°	1874 lm	131.9 lm/W
ECO	BML-29722E	3000K	狭角	22°	1892 lm	133.2 lm/W

COB 14.2w

演色性 Ra82



天井開口 Φ100	器具重量 0.5kg	器具価格 ¥20,000 (電源ユニット別売)
非調光	調光	
非調光電源ユニット	PWM 調光電源ユニット	
BMA-28077P (電源ユニット) ¥5,000	BMA-28133P (電源ユニット) ¥11,500	
器具 ¥20,000	器具 ¥20,000	
セット価格(器具+電源ユニット) ¥25,000	セット価格(器具+電源ユニット) ¥31,500	

	品番	色温度	角度	1/2 照度角	定格光束	固有1㎡*消費効率
ECO	BML-27952E	5000K	広角	61°	1931 lm	135.9 lm/W
ECO	BML-29724E	5000K	中角	40°	1950 lm	137.3 lm/W
ECO	BML-29726E	5000K	狭角	22°	1970 lm	138.7 lm/W
ECO	BML-27954E	4000K	広角	61°	1903 lm	134.0 lm/W
ECO	BML-29728E	4000K	中角	40°	1922 lm	135.3 lm/W
ECO	BML-29730E	4000K	狭角	22°	1941 lm	136.6 lm/W
ECO	BML-27956E	3000K	広角	61°	1846 lm	130.0 lm/W
ECO	BML-29732E	3000K	中角	40°	1864 lm	131.2 lm/W
ECO	BML-29734E	3000K	狭角	22°	1883 lm	132.6 lm/W

COB 14.2w

演色性 Ra82 エネルギー効率 97



天井開口 Φ100	器具重量 0.3kg	器具価格 ¥21,800 (電源ユニット別売)
非調光	調光	
非調光電源ユニット	PWM 調光電源ユニット	
BMA-28077P (電源ユニット) ¥5,000	BMA-28133P (電源ユニット) ¥11,500	
器具 ¥21,800	器具 ¥21,800	
セット価格(器具+電源ユニット) ¥26,800	セット価格(器具+電源ユニット) ¥33,300	

	品番	色温度	角度	1/2 照度角	定格光束	固有1㎡*消費効率
	BMU-29042E	5000K	狭角	32°	1892 lm	133.2 lm/W
	BMU-29044E	4000K	狭角	32°	1865 lm	131.3 lm/W
	BMU-29046E	3000K	狭角	32°	1809 lm	127.3 lm/W

COB 14.2w

演色性 Ra82



天井開口 Φ75	器具重量 0.3kg	器具価格 ¥19,500 (電源ユニット別売)
非調光	調光	
非調光電源ユニット	PWM 調光電源ユニット	
BMA-28077P (電源ユニット) ¥5,000	BMA-28133P (電源ユニット) ¥11,500	
器具 ¥19,500	器具 ¥19,500	
セット価格(器具+電源ユニット) ¥24,500	セット価格(器具+電源ユニット) ¥31,000	

	品番	色温度	角度	1/2 照度角	定格光束	固有1㎡*消費効率
	BML-29340E	5000K	中角	46°	1871 lm	131.7 lm/W
	BML-29342E	5000K	狭角	32°	1890 lm	133.0 lm/W
	BML-29344E	4000K	中角	46°	1845 lm	129.9 lm/W
	BML-29346E	4000K	狭角	32°	1863 lm	131.1 lm/W
ECO	BML-29348E	3000K	中角	46°	1789 lm	125.9 lm/W
ECO	BML-29350E	3000K	狭角	32°	1807 lm	127.2 lm/W

LED SKELETON CEILING LIGHT NEW LINE UP

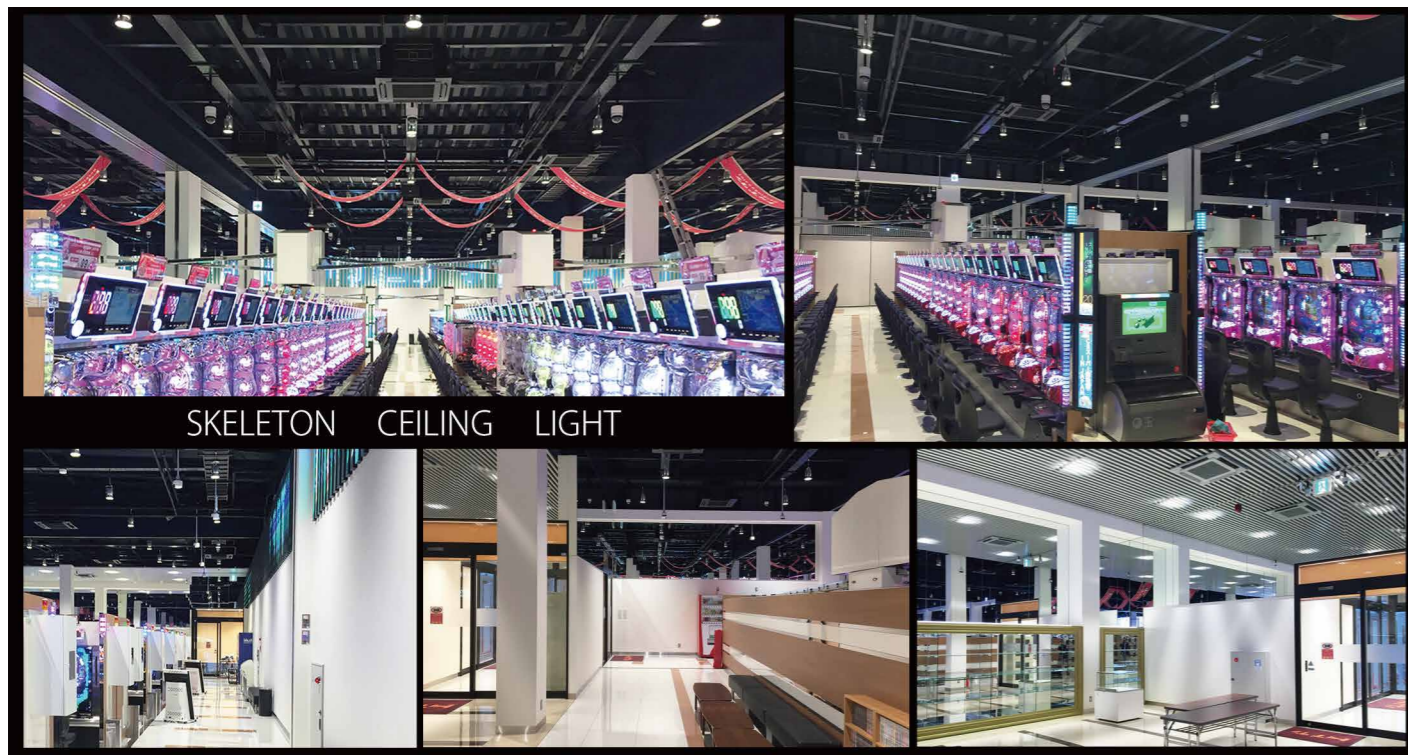

SKELETON CEILING LIGHT

COB 112.2w

演色性 Ra82



器具重量 2.8kg

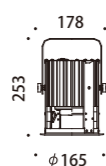

器具価格 ¥78,000 (電源ユニット別売)

非調光&PWM調光 兼用

非調光&PWM調光 兼用電源ユニット

BMA-28144P (電源ユニット) ¥18,000

器具 ¥78,000

セット価格(器具+電源ユニット) ¥96,000

品番	色温度	角度	1/2 照度角	定格光束	固有1㎡*消費効率
BACL-10420E	5000K	広角	52°	14710 lm	131.1 lm/W
BACL-10421E	4000K	広角	52°	14637 lm	130.4 lm/W
BACL-10422E	3000K	広角	52°	13992 lm	124.7 lm/W

COB 71.7w

演色性 Ra82



器具重量 2.2kg

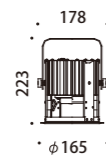

器具価格 ¥61,500 (電源ユニット別売)

非調光

非調光電源ユニット

BMA-28050 (電源ユニット) ¥11,000

器具 ¥61,500

セット価格(器具+電源ユニット) ¥72,500

調光

PWM調光電源ユニット

BMA-28086P (電源ユニット) ¥16,000

器具 ¥61,500

セット価格(器具+電源ユニット) ¥77,500

品番	色温度	角度	1/2 照度角	定格光束	固有1㎡*消費効率
BACL-10423E	5000K	広角	52°	9612 lm	134.0 lm/W
BACL-10424E	4000K	広角	52°	9564 lm	133.3 lm/W
BACL-10425E	3000K	広角	52°	9143 lm	127.5 lm/W

COB 54.4w

演色性 Ra82



器具重量 1.7kg

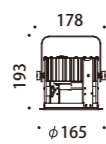

器具価格 ¥49,500 (電源ユニット別売)

非調光

非調光電源ユニット

BMA-28116P (電源ユニット) ¥10,000

器具 ¥49,500

セット価格(器具+電源ユニット) ¥59,500

調光

PWM調光電源ユニット

BMA-28148 (電源ユニット) ¥15,000

器具 ¥49,500

セット価格(器具+電源ユニット) ¥64,500

品番	色温度	角度	1/2 照度角	定格光束	固有1㎡*消費効率
BACL-10426E	5000K	広角	52°	7437 lm	136.7 lm/W
BACL-10427E	4000K	広角	52°	7400 lm	136.0 lm/W
BACL-10428E	3000K	広角	52°	7074 lm	130.0 lm/W

LED CEILING LIGHT NEW LINE UP

COB 71.7w

演色性 Ra82



器具重量 3.1kg

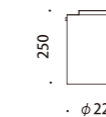

器具価格 ¥64,500 (電源ユニット別売)

非調光

非調光電源ユニット

BMA-28050 (電源ユニット) ¥11,000

器具 ¥64,500

セット価格(器具+電源ユニット) ¥75,500

調光

PWM調光電源ユニット

BMA-28086P (電源ユニット) ¥16,000

器具 ¥64,500

セット価格(器具+電源ユニット) ¥80,500

品番	色温度	角度	1/2 照度角	定格光束	固有1㎡*消費効率
BCLL-10336E	5000K	広角	52°	8667 lm	120.8 lm/W
BCLL-10339E	4000K	広角	52°	8624 lm	120.2 lm/W
BCLL-10342E	3000K	広角	52°	8243 lm	114.9 lm/W

COB 54.4w

演色性 Ra82



器具重量 2.6kg

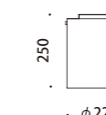

器具価格 ¥52,000 (電源ユニット別売)

非調光

非調光電源ユニット

BMA-28116P (電源ユニット) ¥10,000

器具 ¥52,000

セット価格(器具+電源ユニット) ¥62,000

調光

PWM調光電源ユニット

BMA-28148 (電源ユニット) ¥15,000

器具 ¥52,000

セット価格(器具+電源ユニット) ¥67,000

品番	色温度	角度	1/2 照度角	定格光束	固有1㎡*消費効率
BCLL-10345E	5000K	広角	52°	6544 lm	120.2 lm/W
BCLL-10348E	4000K	広角	52°	6512 lm	119.7 lm/W
BCLL-10351E	3000K	広角	52°	6225 lm	114.4 lm/W

COB 39.8w

演色性 Ra82



器具重量 1.7kg



器具価格 ¥32,000 (電源ユニット別売)

非調光

非調光電源ユニット

BMA-28116P (電源ユニット) ¥10,000

器具 ¥32,000

セット価格(器具+電源ユニット) ¥42,000

調光

PWM調光電源ユニット

BMA-28132P (電源ユニット) ¥15,000

器具 ¥32,000

セット価格(器具+電源ユニット) ¥47,000

品番	色温度	角度	1/2 照度角	定格光束	固有1㎡*消費効率
BCLL-10354E	5000K	広角	55°	5064 lm	127.2 lm/W
BCLL-10357E	5000K	中角	40°	5115 lm	128.5 lm/W
BCLL-10360E	5000K	狭角	22°	5140 lm	129.1 lm/W
BCLL-10363E	4000K	広角	55°	5039 lm	126.6 lm/W
BCLL-10366E	4000K	中角	40°	5090 lm	127.8 lm/W
BCLL-10369E	4000K	狭角	22°	5115 lm	128.5 lm/W
BCLL-10372E	3000K	広角	55°	4817 lm	121.0 lm/W
BCLL-10375E	3000K	中角	40°	4865 lm	122.2 lm/W
BCLL-10378E	3000K	狭角	22°	4889 lm	122.8 lm/W

COB 24.7w

演色性 Ra82



器具重量 1.6kg



器具価格 ¥26,800 (電源ユニット別売)

非調光

非調光電源ユニット

BMA-28057PV (電源ユニット) ¥7,000

器具 ¥26,800

セット価格(器具+電源ユニット) ¥33,800

調光

PWM調光電源ユニット

BMA-28147P (電源ユニット) ¥12,000

器具 ¥26,800

セット価格(器具+電源ユニット) ¥38,800

品番	色温度	角度	1/2 照度角	定格光束	固有1㎡*消費効率
BCLL-10381E	5000K	広角	55°	3145 lm	127.3 lm/W
BCLL-10384E	5000K	中角	40°	3161 lm	127.9 lm/W
BCLL-10387E	5000K	狭角	22°	3176 lm	128.5 lm/W
BCLL-10390E	4000K	広角	55°	3130 lm	126.7 lm/W
BCLL-10393E	4000K	中角	40°	3145 lm	127.3 lm/W
BCLL-10396E	4000K	狭角	22°	3161 lm	127.9 lm/W
BCLL-10399E	3000K	広角	55°	2992 lm	121.1 lm/W
BCLL-10402E	3000K	中角	40°	3007 lm	121.7 lm/W
BCLL-10405E	3000K	狭角	22°	3022 lm	122.3 lm/W

BASE LED LIGHT LINE UP

LED 26w

演色性 Ra83

本体品番	LEDユニット品番	色温度	角度	1/2 照度角	定格光束	固有I ₁ 補正 [*] -消費効率
LBJKL-22056	LBLL-48001	5000K	広角	—	4000 lm	153.8 lm/W

直付型 W70

FLR40 形 2 灯用器具相当

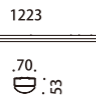

器具重量 1.5kg

器具価格 ¥22,000 (器具+LEDユニット)

5000K

LBJKL-22056 (器具本体) ¥8,000

LBLL-48001 (LEDユニット) ¥14,000

セット価格(器具+LEDユニット) ¥22,000

LED 13.7w

演色性 Ra83

本体品番	LEDユニット品番	色温度	角度	1/2 照度角	定格光束	固有I ₁ 補正 [*] -消費効率
LBJKL-22056	LBLL-48002	5000K	広角	—	2000 lm	145.9 lm/W
LBJKL-22056	LBLL-48003	3000K	広角	—	1800 lm	131.3 lm/W

直付型 W70

FLR40 形 1 灯用器具相当

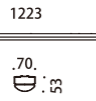

器具重量 1.5kg

器具価格 ¥18,000 (器具+LEDユニット)

5000K

LBJKL-22056 (器具本体) ¥8,000

LBLL-48002 (LEDユニット) ¥10,000

セット価格(器具+LEDユニット) ¥18,000

3000K

LBJKL-22056 (器具本体) ¥8,000

LBLL-48003 (LEDユニット) ¥10,000

セット価格(器具+LEDユニット) ¥18,000

LED 6w

演色性 Ra83

本体品番	LEDユニット品番	色温度	角度	1/2 照度角	定格光束	固有I ₁ 補正 [*] -消費効率
LBJKL-22057	LBLL-48006	5000K	広角	—	800 lm	133.3 lm/W
LBJKL-22057	LBLL-48007	3000K	広角	—	730 lm	121.6 lm/W

直付型 W70

FLR20 形 1 灯用器具相当

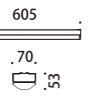

器具重量 0.9kg

器具価格 ¥16,800 (器具+LEDユニット)

5000K

LBJKL-22057 (器具本体) ¥7,600

LBLL-48006 (LEDユニット) ¥9,200

セット価格(器具+LEDユニット) ¥16,800

3000K

LBJKL-22057 (器具本体) ¥7,600

LBLL-48007 (LEDユニット) ¥9,200

セット価格(器具+LEDユニット) ¥16,800

LED 26w

演色性 Ra83

本体品番	LEDユニット品番	色温度	角度	1/2 照度角	定格光束	固有I ₁ 補正 [*] -消費効率
LBJKL-22055	LBLL-48001	5000K	広角	—	4000 lm	153.8 lm/W

直付型 W120

FLR20 形 2 灯用器具相当

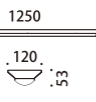

器具重量 1.8kg

器具価格 ¥22,000 (器具+LEDユニット)

5000K

LBJKL-22055 (器具本体) ¥8,000

LBLL-48001 (LEDユニット) ¥14,000

セット価格(器具+LEDユニット) ¥22,000

LED 13.7w

演色性 Ra83

本体品番	LEDユニット品番	色温度	角度	1/2 照度角	定格光束	固有I ₁ 補正 [*] -消費効率
LBJKL-22055	LBLL-48002	5000K	広角	—	2000 lm	145.9 lm/W

直付型 W120

FLR40 形 1 灯用器具相当

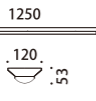

器具重量 1.8kg

器具価格 ¥18,000 (器具+LEDユニット)

5000K

LBJKL-22055 (器具本体) ¥8,000

LBLL-48002 (LEDユニット) ¥10,000

セット価格(器具+LEDユニット) ¥18,000

BASE LED LIGHT LINE UP

LED 26w

演色性 Ra83

本体品番	LEDユニット品番	色温度	角度	1/2 照度角	定格光束	固有I ₁ 補正 [*] -消費効率
LBJKL-22058	LBLL-48004	5000K	広角	—	3840 lm	147.6 lm/W

直付型 W70

FLR40 形 2 灯用器具相当

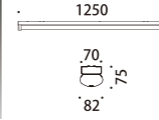

器具重量 2.2kg

器具価格 ¥38,800 (器具+LEDユニット)

軒下用

5000K

LBJKL-22058 (器具本体) ¥17,800

LBLL-48004 (LEDユニット) ¥21,000

セット価格(器具+LEDユニット) ¥38,800

LED 13.7w

演色性 Ra83

本体品番	LEDユニット品番	色温度	角度	1/2 照度角	定格光束	固有I ₁ 補正 [*] -消費効率
LBJKL-22058	LBLL-48005	5000K	広角	—	1920 lm	140.1 lm/W

直付型 W70

FLR40 形 1 灯用器具相当

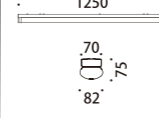

器具重量 2.2kg

器具価格 ¥34,800 (器具+LEDユニット)

軒下用

5000K

LBJKL-22058 (器具本体) ¥17,800

LBLL-48005 (LEDユニット) ¥17,000

セット価格(器具+LEDユニット) ¥34,800

LED 50w

演色性 Ra83

本体品番	LEDユニット品番	色温度	角度	1/2 照度角	定格光束	固有I ₁ 補正 [*] -消費効率
LBUML-40037	LBLL-48008	5000K	広角	—	6300 lm	126.0 lm/W

天井開口 □600

FHP45 形 3 灯用器具相当

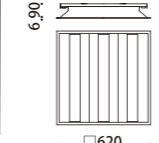

器具重量 6.0kg

器具価格 ¥52,000 (器具+LEDユニット)

5000K

LBUML-40037 (器具本体) ¥28,200

LBLL-48008 (LEDユニット) ¥23,800

セット価格(器具+LEDユニット) ¥52,000

LED 35w

演色性 Ra83

本体品番	LEDユニット品番	色温度	角度	1/2 照度角	定格光束	固有I ₁ 補正 [*] -消費効率
LBUML-40038	LBLL-48009	5000K	広角	—	4400 lm	125.7 lm/W

天井開口 □450

FHP32 形 3 灯用器具相当

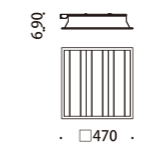

器具重量 4.8kg

器具価格 ¥41,800 (器具+LEDユニット)

5000K

LBUML-40038 (器具本体) ¥23,800

LBLL-48009 (LEDユニット) ¥18,000

セット価格(器具+LEDユニット) ¥41,800

LED TAPE LIGHT
—テープライト—



幅広いシーンでお使いいただける、調光対応可能。

場所に合わせ、自由にカットができ施工も簡単。

LED 16.6mm pitch



BENSL-16085WW BENSL-16086WL
器具価格 オープン価格

品番	色温度	定格光束	固有1㎡*消費効率
BENSL-16085WW (L-1000)	5000K	970 lm	134.7 lm/W
BENSL-16085WW (L-2000)	5000K	1940 lm	134.7 lm/W
BENSL-16085WW (L-3000)	5000K	2910 lm	134.7 lm/W
BENSL-16086WL (L-1000)	2700K	880 lm	122.2 lm/W
BENSL-16086WL (L-2000)	2700K	1760 lm	122.2 lm/W
BENSL-16086WL (L-3000)	2700K	2640 lm	122.2 lm/W

最大長：3m

消費電力：7.2w/m (DC12V)
LED ランプ：16.6mmピッチ (60球/m)
室内専用
電源ユニット別置型
※電源供給用リード線は片側のみとなります。

・施工方法に合わせ、切断が可能です。
・ご希望に応じた寸法での製作も承ります。
(別途加工費が必要となります。最大長：3m 切断可能ピッチ：50mm)

LED 33mm pitch



BENSL-16087WW BENSL-16088WL
器具価格 オープン価格

品番	色温度	定格光束	固有1㎡*消費効率
BENSL-16087WW (L-1000)	5000K	485 lm	134.7 lm/W
BENSL-16087WW (L-2000)	5000K	970 lm	134.7 lm/W
BENSL-16087WW (L-3000)	5000K	1455 lm	134.7 lm/W
BENSL-16088WL (L-1000)	2700K	440 lm	122.2 lm/W
BENSL-16088WL (L-2000)	2700K	880 lm	122.2 lm/W
BENSL-16088WL (L-3000)	2700K	1320 lm	122.2 lm/W

最大長：3m

消費電力：3.6w/m (DC12V)
LED ランプ：33mmピッチ (30球/m)
室内専用
電源ユニット別置型
※電源供給用リード線は片側のみとなります。

・施工方法に合わせ、切断が可能です。
・ご希望に応じた寸法での製作も承ります。
(別途加工費が必要となります。最大長：3m 切断可能ピッチ：100mm)

周辺機器



LED 電源
BMA-28080
価格 オープン価格

◆16.6mmピッチ
接続可能m数：15m
◆33mmピッチ
接続可能m数：29m



PWM コンバーター
BMA-28141
価格 オープン価格

1回路(2A)につき、3m使用可能。
4回路仕様なので、計12mまで可能。
※ただし、直列は3mまでとなります。

結線図

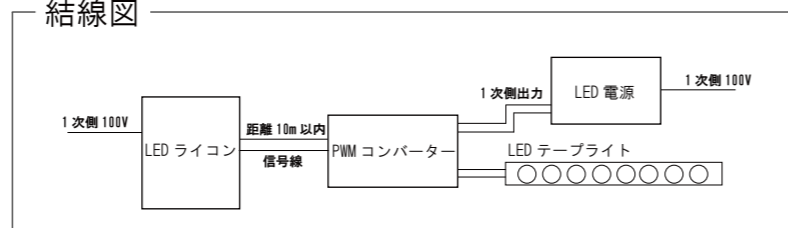

※推奨 LED ライコンは、パナソニック製 NQ20355 となります。

●商品についての詳細は営業までお問い合わせください。
●仕様は改良の為、予告無く変更する場合があります。ご了承ください。

LED OUTDOOR LIGHT
—アウトドアライト—



ハイパワー LED で夜も明るく
シンプルでスタイリッシュなデザインで

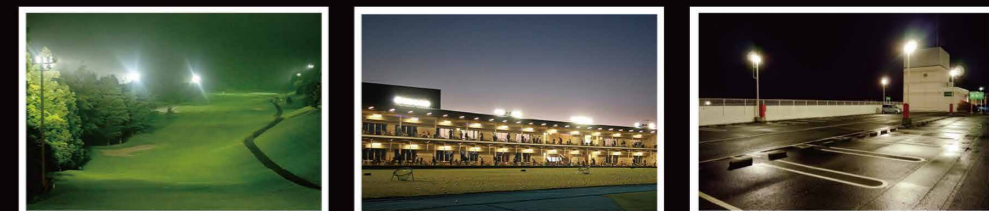

LED 74w



器具重量
3.4kg

器具価格 ¥69,800 (電源ユニット内蔵型)

防雨型

5000K
演色性 Ra70

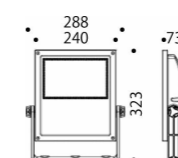

品番	色温度	角度	1/10°-L角	定格光束	固有1㎡*消費効率
BGSL-20174	5000K	広角	96.5°	7700 lm	104.1 lm/W
BGSL-20180	5000K	狭角	27.6°	8600 lm	116.2 lm/W
BGSL-20183	3000K	広角	96.5°	6400 lm	86.5 lm/W
BGSL-20189	3000K	狭角	27.6°	7100 lm	95.9 lm/W

オプション

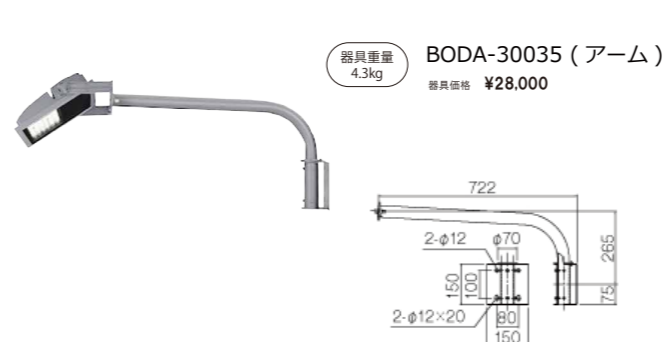

器具重量 4.3kg
BODA-30035 (アーム)
器具価格 ¥28,000

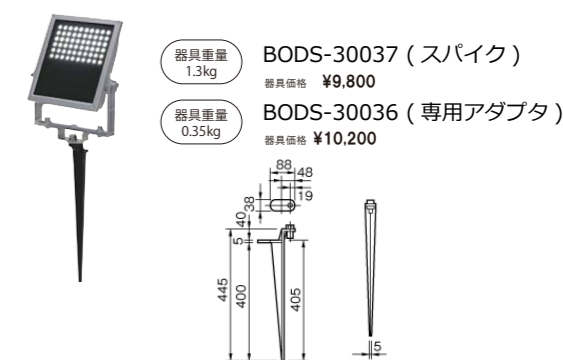

器具重量 1.3kg
BODS-30037 (スパイク)
器具価格 ¥9,800

器具重量 0.35kg
BODS-30036 (専用アダプタ)
器具価格 ¥10,200

LED 160.1w



器具重量
10.2kg

器具価格 ¥198,000 (電源ユニット内蔵型)

防雨型

5000K
演色性 Ra70

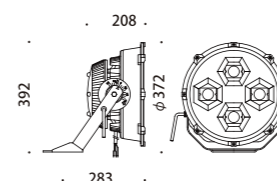

品番	色温度	角度	1/10°-L角	定格光束	固有1㎡*消費効率
BGSL-20190	5000K	広角	108.5°	16984 lm	106.1 lm/W

●仕様は改良の為、予告無く変更する場合があります。ご了承ください。

LED RGB DEGTAL LIGHTING SYSTEM <OUTDOOR> LINE UP



LED RGB 300w

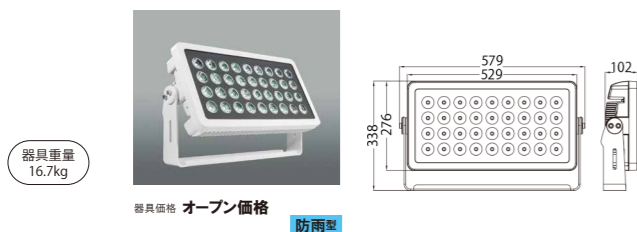

品番	色温度
BENGL-14128	RGB

制御方式：DMX
仕様：屋内外兼用仕様
電源内蔵型

※専用コントローラー等、別売周辺機器が必要です。
詳しくは営業までお問い合わせください。

LED RGB 200w



品番	色温度
BENGL-14127	RGB

制御方式：DMX
仕様：屋内外兼用仕様
電源内蔵型

※専用コントローラー等、別売周辺機器が必要です。
詳しくは営業までお問い合わせください。

LED RGB 72w



品番	色温度
BENGL-14126	RGB

制御方式：DMX
仕様：屋内外兼用仕様
電源内蔵型

※専用コントローラー等、別売周辺機器が必要です。
詳しくは営業までお問い合わせください。

LED RGB DEGTAL LIGHTING SYSTEM <INDOOR> LINE UP

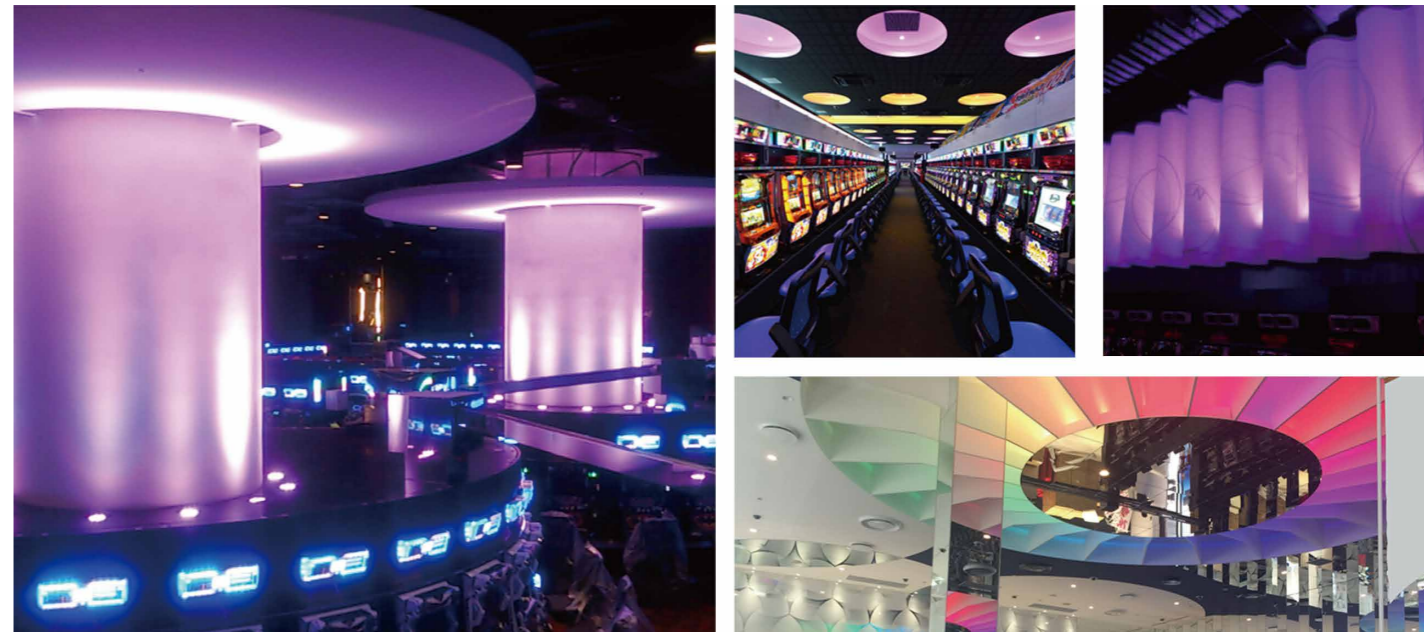

LED RGB 53w



品番	色温度
BENSL-16091	RGB

制御方式：DMX
仕様：屋内仕様
電源別置型

※専用コントローラー等、別売周辺機器が必要です。
詳しくは営業までお問い合わせください。

LED RGB 170w



品番	色温度
BENGL-16090	RGB

制御方式：DMX
仕様：屋内仕様
電源内蔵型

※専用コントローラー等、別売周辺機器が必要です。
詳しくは営業までお問い合わせください。

LED RGB TAPELIGHT LINE UP

LED 16.6mm pitch

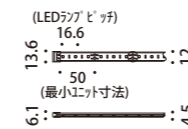

品番	色温度
BENSL-16089F	RGBフルカラー

最大長：3m
消費電力：R:4.8w G:4.8w B:4.8w /m (DC12V)
LED ランプ：16.6mmピッチ (60球/m)
室内専用
電源ユニット別置型
※電源供給用リード線は片側のみとなります。
・施工方法に合わせ、切断が可能です。
・ご要望に応じた寸法での製作も承ります。
(別途加工費が必要となります。最大長：3m 切断可能ピッチ：50mm)

BENSL-16089F 専用機器



LED 電源
BMA-28080
価格 オープン価格
◆16.6mmピッチ (RGB)
接続可能m数：7m



LED コントロール装置
BMA-28145
価格 オープン価格
※RGB テープライトをご使用の際は、LED 電源ユニット、制御コントローラー以外にも、別売周辺機器が必要です。詳しくは、弊社営業までお問い合わせください。

Guidance & Attention

LEDについて

- LEDにはバツキがあるため、商品ごとに発光色、明るさが異なる場合があります。
- 設置してから約8～10年、LEDは寿命がきても暗くなりますが点灯し続けます。但し、点灯出来るからといって継続して使用可能というわけではありません。

保証について

1. 保証期間

この商品及び電源ユニットの保証期間は、お買い上げ日より3年間です。但し、RGB演出照明の保証期間は、お買い上げ日より1年間です。

※保証の例外

24時間連続使用など、1日20時間以上の長時間使用の場合は、上記の半分の期間とします。

2. 保証内容

取扱説明書、本体貼付ラベル等の注意書きに従った使用状態で保証期間内に故障した場合には、製品を無償提供させていただきます。尚、無償提供品に関しては取付け、取替えなどの費用は含みません。

3. 保証免責事項

下記に該当する理由によるものは、保証対象外とさせていただきます。

1. 使用上の誤り及び不当な修理や改造による故障及び損傷。
2. 取付け場所の移設、輸送、落下などによる故障及び損傷。
3. 火災、地震、水害、落雷、その他の天災地変、異常電圧、指定外の電源使用（電圧、周波数など）による故障及び損傷。
4. 車両、船舶などに搭載された場合に生ずる故障及び損傷。
5. 施工上の不備に起因する故障や不具合。
6. 法令、取扱説明書で要求される保守点検を行わないことによる故障及び損傷。
7. 日本国内以外で使用による故障及び損傷。

アフターサービスについて

1. 補修用性能部品の最低保有期間

弊社は照明器具の補修用性能部品を製造打ち切り後最低6年間保有しています。

性能部品とは、その商品の機能を維持するするために必要な部品、または代替品です。

2. 商品のお問合せ、修理、アフターサービスのご相談は、器具本体に貼付している器具銘板で品番をご確認の上、お買い上げいただきました販売店、工事店もしくは弊社までお問合せください。

本カタログをご活用いただくために

ご注文には、次の事項を必ずご明記下さるようお願いいたします。

(注：一部の商品は、本体とオプション品番が別々になって組み合わせてご使用いただくものがあります。ご注文の際には必ず全ての品番を組み合わせてご明示下さい。)
・貴社のご注文番号、またはご担当者名

表示価格には、組立・取付価格は含まれておりません。

品質改良のため、予告なく一部仕様や価格を変更する場合があります。あらかじめご了承下さい。

撮影商品は印刷技術上、実際の色とは若干異なる場合がございます。あらかじめご了承下さい。

カタログの構成上、実際の商品のサイズと掲載写真の大小の比例は必ずしも一致していない場合があります。サイズは仕様をご確認下さい。

危険防止のため、表示W数以上の電球は使用しないで下さい。

本カタログに記載しております商品の価格には消費税は含まれておりません。ご購入の際には法令による消費税が付加されます。

安全にご使用いただくために

安全にご使用頂くために各種点検は

必ず実施するようお願い申し上げます。

清掃・点検

6ヶ月/1回

有資格者の点検

3～5年/1回

ご使用前に上記『本カタログをご活用いただくために』をご覧ください。商品の仕様説明文、取扱説明書をよくお読みの上、正しくご使用下さい。誤って使用しますと、落下・感電・火災などの原因となります。

仕様説明文に特に表示のあるものを除き、周囲温度20±15℃の周囲でご使用下さい。(ただし、自然現象により、一時的に範囲を超える場合は除きます。)この範囲を超えて使用しますと、火災や不点灯の原因となります。

振動・粉じん・腐蝕性ガス・可燃性ガスなどの影響を受ける場所では使用しないで下さい。誤って使用しますと落下・感電・火災などの原因となります。

特殊な用途(乗物用・医療用・写真撮影用・機械・家具組み込み用・信号灯用など)には使用しないで下さい。誤って使用しますと、事故の原因となります。別途、目的にあった専用商品が必要です。

器具の定格電圧、定格周波数は、器具を選定する時に必ず確認して下さい。誤って過電圧を加えると、光源、安定器などの短寿命、火災などの

器具には、直付・壁付・床付などの種類の器具があります。仕様説明文の表示を確認し取付場所に適した器具をお選び下さい。誤って使用しますと、落下・感電・火災などの原因となります。

浴室・水中・屋外などには、使用場所に適した専用器具をご使用下さい。誤って使用しますと、絶縁不良・感電・火災などの原因となります。

器具には、取付け方向に指定があるものがあります。使用説明文に特に表示のある器具を除き、必ず写真の向きでご使用下さい。誤って使用しますと、落下・感電・火災などの原因となります。

一部の特別な器具を除き、単品での使用を前提に設計、製作されています。過って器具どうしを密着したり、集合させて使用させると、落下・火災

仕様説明文などに特に組み合せ表示を行っている商品は、他の商品と誤って使用しますと、強度不足や電気特性の相違などにより落下・感電・

2. 設備・施工

■ 商品の取付には、専用電気工事が必要な場合があります。必ず工事店・電器店(有資格者)に依頼して下さい。誤って取付けますと、落下・感電・火災などの原因となります。

■ 商品の改造や部品の変更は、絶対に行わないで下さい。落下・感電・火災などの原因となります。

■ 器具を取付ける箇所が器具重量に耐えられるかのご確認をお願い致します。取付箇所の強度が不十分な場合、落下転倒の原因となります。

■ 冷暖房機器または、火気の近くには設置しないで下さい。近付き過ぎると、落下・感電・火災などの原因となります。

■ 器具と被照射面の距離に制限があるものがあります。本体表示並びに取扱説明書に従って距離を離して下さい。照射距離が制限よりも近い場合には、被照射物の変質・変色・火災などの原因となります。

■ インバータ器具は、コンピュータ・リモコン器具などに近づけ過ぎないで下さい。近づけ過ぎると、コンピュータなどが誤作動することもあります。

■ 屋外及び浴室など水や湿気の多い場所で使用する専用器具は、取付面に凹凸や目地などが無いように施工する適切な防水処理が必要です。放置しますと絶縁不良・感電・火災の原因となります。

■ 断熱施工の天井内または壁内には必ず断熱施工に適合する断熱施工S形埋込み照明器具をご使用下さい。一般埋込み器具を断熱施工すると、火災の原因となります。

3. 使用方法

■ 器具や光源を布や紙などの可燃物で覆わないで下さい。火災の原因となります。

4. 保守

■ 照明器具の取り替え時期の目安は、通常の使用状態においては、約8年～10年です。長時間使用・過酷な使用な場合、落下・感電・火災などの原因となることがあります。

■ 光源・電池・ヒューズ・各種パネル・カラーフィルターなどの交換部品は、番号・定格などを確認し、必ず指定のものと交換して下さい。



Light Beam

www.light-beam.co.jp

ライトビーム株式会社

本社 〒547-0005 大阪市平野区加美西1丁目11-22
tel 06-6794-6525 fax 06-6794-7657
大阪営業部 tel 06-6794-7676 fax 06-6794-7657